

# Ecophon Hygiene Advance™ Wall

Изделия Ecophon Hygiene Advance™ Wall Wall представляют собой настенные панели. Данные панели могут ежедневно подвергаться усиленной чистке и дезинфекции с использованием агрессивных реагентов. Изделия могут эксплуатироваться в максимально жестких условиях, в т.ч. в условиях загрязнения аэрозолями смазочных материалов и твердых частиц.



Essyfood, Kolding, Denmark

## РАЗМЕРЫ ЭЛЕМЕНТОВ

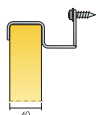

Размер, мм	1200x600
Special	•
Толщина (s)	40
Монтажная схема	M258

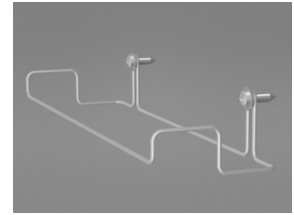
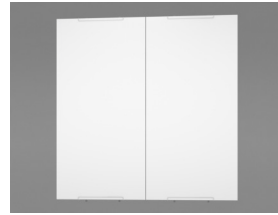

Система крепления на стену Connect Wall C3



## Акустика

### Звукопоглощение:

Результаты тестов в соответствии с EN ISO 354. Классификация в соответствии со стандартом EN ISO 11654.

$\alpha_p$ , Практический коэффициент звукопоглощения

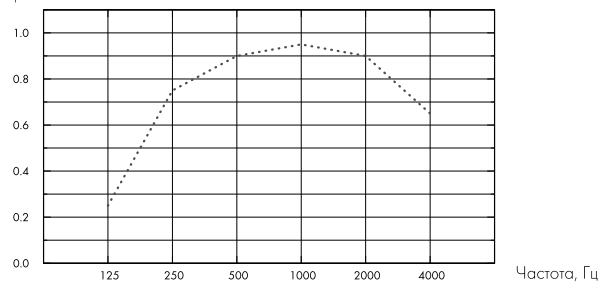

.... Hygiene Advance Wall, 80 mm o.d.s.

s mm	в.п.с. mm	$\alpha_p$ , Практический коэффициент звукопоглощения						$\alpha_w$	Класс звукопоглощения
		125 Hz	250 Hz	500 Hz	1000 Hz	2000 Hz	4000 Hz		
40	80	0.25	0.75	0.90	0.95	0.90	0.65	0.85	B



## Качество воздуха в помещении

Экологические сертификаты

Eurofins Indoor Air Comfort®

IAC Gold

Французский VOC

A+

Финский M1

•



## Переработка

Minimum post-consumer recycled content

64%

Recyclability

Fully recyclable



## Пожаробезопасность

Страна	Стандарт	Класс
Россия	ФЗ №123	KM 1
Европа	EN 13501-1	A2-s1,d0

Панели обладают классом пожарной опасности KM1.



## Влагостойкость

Класс C, относительная влажность 95% при 30°C, в соответствии с EN 13964:2014



### Внешний вид

Цвет: White 141 (белый 141), ближайший цвет в системе NCS S 1000-N, светоотражение 73%.



### Очистка

Ежедневная сухая чистка, чистка пылесосом и влажная уборка.



### Специальная очистка



### Химическая стойкость/Дезинфекция

Chemical	Concentration
Formalin	37%
Ammoniac	25%
Hydrogen peroxide	30%
Sulfuric acid	5%
Phosphoric acid	30%
Peracetic acid	15%
Hydrochloric acid	5%
Isopropanol	100%
Sodium hydroxide	5%
Sodium hypochlorite	5%

Протестировано в соответствии с ISO 2812-1, классификация по ISO 4628-1 с наилучшими результатами среди химических веществ.



### Стойкость к грибам и бактериям

Standard/Method	
ISO 846 A	1
ISO 846 C	0



### Чистые помещения

Стандарт	Standard/Method	Класс
ISO 14644	Particle cleanliness class	ISO 3
NF S 90-351	Microbiological class	M1/area 4
NF S 90-351	Particle elimination kinetics	CP(0,5) 1



### Доступ в межпотолочное пространство

Панели демонтируются.



### Монтаж

Установка в соответствии с монтажными схемами, руководством по монтажу, вспомогательными рисунками и чертежами. Для получения дополнительной информации см. "Количество по спецификации".



### Вес системы

---

The weight of the system (including profile system) should be approximately 3 kg/pcs.



### Механические свойства

---

Информацию о несущей способности и величине распределенной нагрузки смотрите в разделе "Функциональные требования", "Механические свойства" на [www.ecophon.com/ru](http://www.ecophon.com/ru).



### CE

---

Маркировка CE подтверждает такие важные свойства панелей, как звукопоглощение, эмиссию частиц, пожарную безопасность и механическую прочность. Все потолочные панели Ecophon имеют маркировку CE в соответствии с европейским стандартом EN13964, индивидуальные характеристики продукции отражены в декларации Declaration of Performance (DoP).

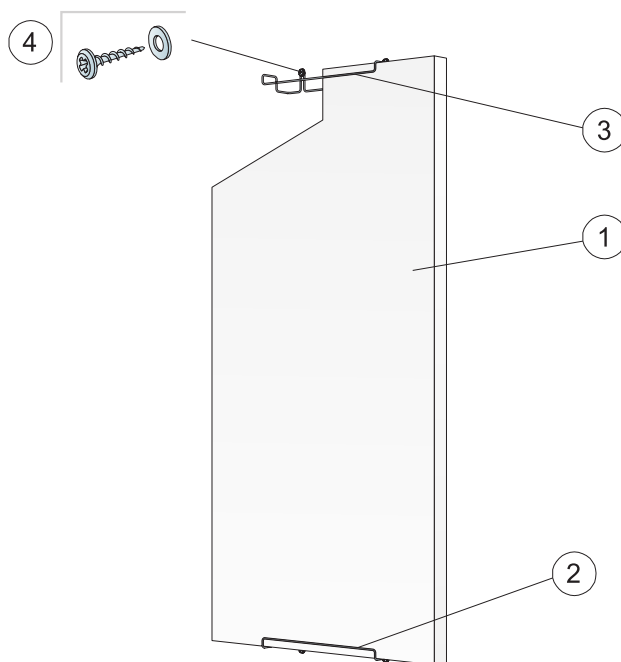

© Ecophon Group

КОЛИЧЕСТВО ПО СПЕЦИФИКАЦИИ (НЕ ВКЛ. ОТХОДЫ)

	Размер, мм
	<b>1200x600</b>
1 Hygiene Advance Wall	1,4/м²
2 Connect Wall Fixing C3, вертикальная установка	2/панель
3 Connect Wall Fixing C3, горизонтальная установка	4/панель
4 Саморез по бетону, материал класса A2 (не поставляется Ecophon)	2/пристенный кронштейн
Δ Мин. глубина системы: 90 мм	-

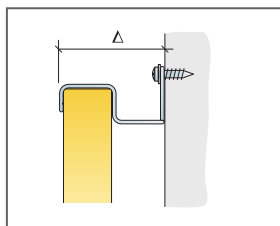

См. Количество по спецификации

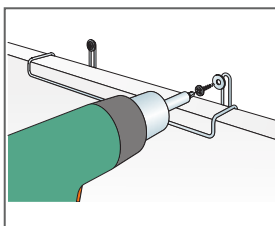

Крепление материала класса A2(нержавеющая сталь) на шуруп

